



Model / Modèle / Modelo: FLR-FIT-CBL

Smart Foldable LED floor light - Fitch™

INSTRUCTION MANUAL

IMPORTANT: READ CAREFULLY
AND KEEP.

Lampadaire intelligente pliable à DEL - Fitch^{MC}

MANUEL D'INSTRUCTIONS

IMPORTANT : À LIRE
ATTENTIVEMENT ET À
CONSERVER.

Lampara de pie LED plegable inteligente - Fitch^{MR}

MANUAL DE INSTRUCCIONES

IMPORTANTE: LEER
DETENIDAMENTE Y CONSERVAR.

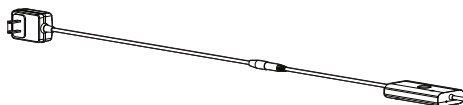
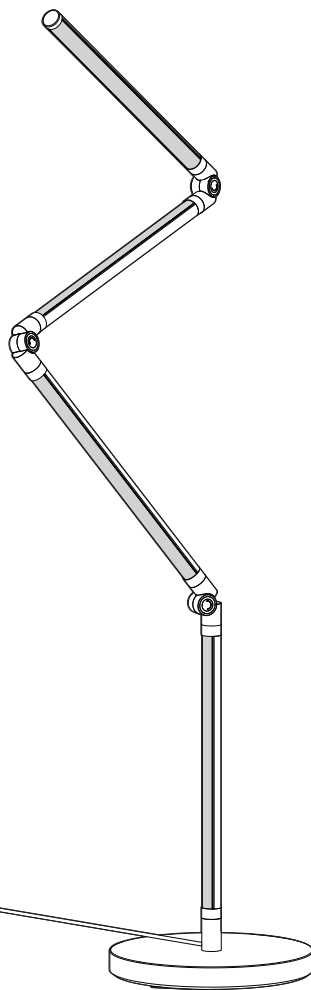







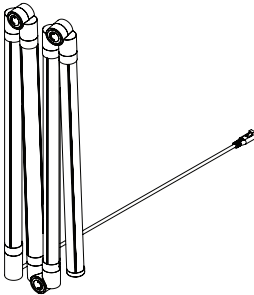
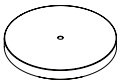

Rev. 23-12-2024

Made in China
Fabriqué en Chine
Hecho en China

Residential use only
Usage résidentiel seulement
Uso residencial solamente

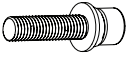
Indoor use only
Usage intérieur seulement
Uso interior solamente

INCLUDED HARDWARE
MATÉRIEL INCLUS
MATERIALES INCLUIDOS

ITEM PIÈCE PIEZA	DESCRIPTION DESCRIPTION DESCRIPCIÓN	QUANTITY QUANTITÉ CANTIDAD
 <p>A</p>	<p>Smart Foldable LED floor light Lampadaire intelligent pliable à DEL Lampara de pie LED plegable inteligente</p>	<p>× 1</p>
 <p>B</p>	<p>Base Base Base</p>	<p>× 1</p>
 <p>C</p>	<p>Controller Contrôleur Controlador</p>	<p>× 1</p>
 <p>D</p>	<p>Power supply Alimentation Fuente de alimentación</p>	<p>× 1</p>
 <p>E</p>	<p>Washer Rondelle Arandela</p>	<p>× 1</p>
 <p>F</p>	<p>Clamping screw Vis de serrage Tornillo de presión</p>	<p>× 1</p>
 <p>G</p>	<p>Allen key Clé hexagonale Llave hexagonal</p>	<p>× 1</p>
 <p>H</p>	<p>Mounting clip Clip de montage clip de montaje</p>	<p>× 4</p>
 <p>I</p>	<p>Wall anchor Ancrage mural Anclaje mural</p>	<p>× 4</p>
 <p>J</p>	<p>Fixation screw Vis de fixation Tornillo de fijación</p>	<p>× 4</p>

STEP-BY-STEP INSTALLATION
INSTALLATION DÉTAILLÉE
INSTALACIÓN ETAPA POR ETAPA

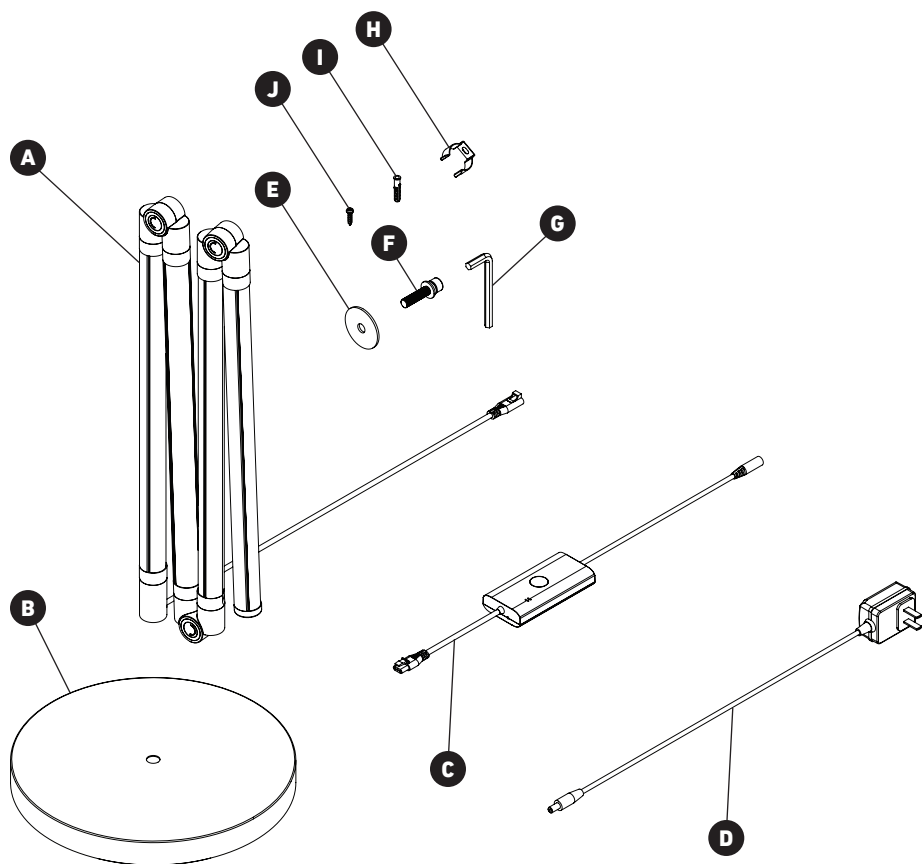

WHAT YOU WILL NEED
VOUS AUREZ BESOIN
LO QUE NECESITARÁ

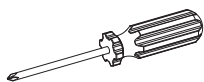

Screwdriver
 Tournevis
 Destornillador



Pencil
 Crayon
 Lápiz



Drill
 Perceuse
 Taladro

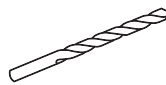

3/16 in. drill bit (5 mm)
 Mèche de 3/16 po (5 mm)
 Broca de 3/16 pulg (5 mm)

1

BASE ASSEMBLY
ASSEMBLAGE DE LA BASE
MONTAJE DE BASE

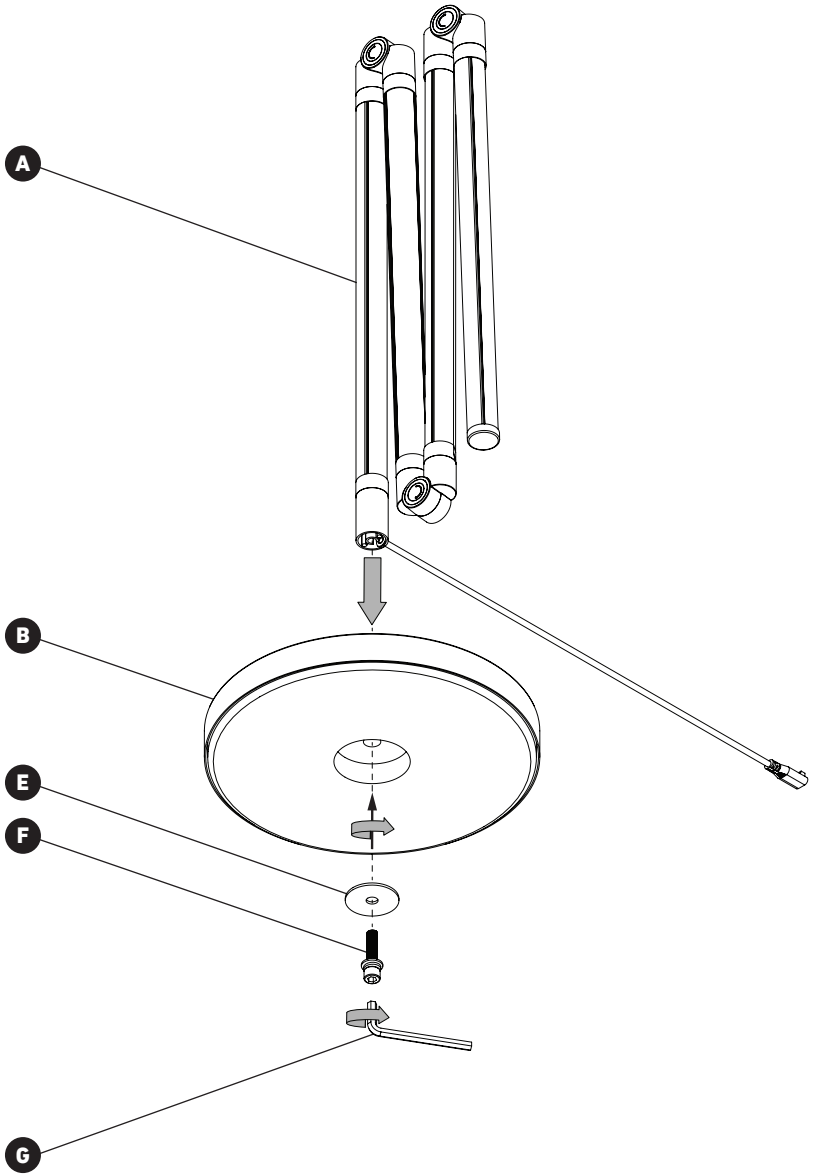

2 ORIENTATION
ORIENTATION
ORIENTACIÓN

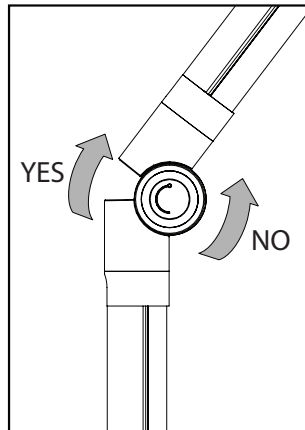
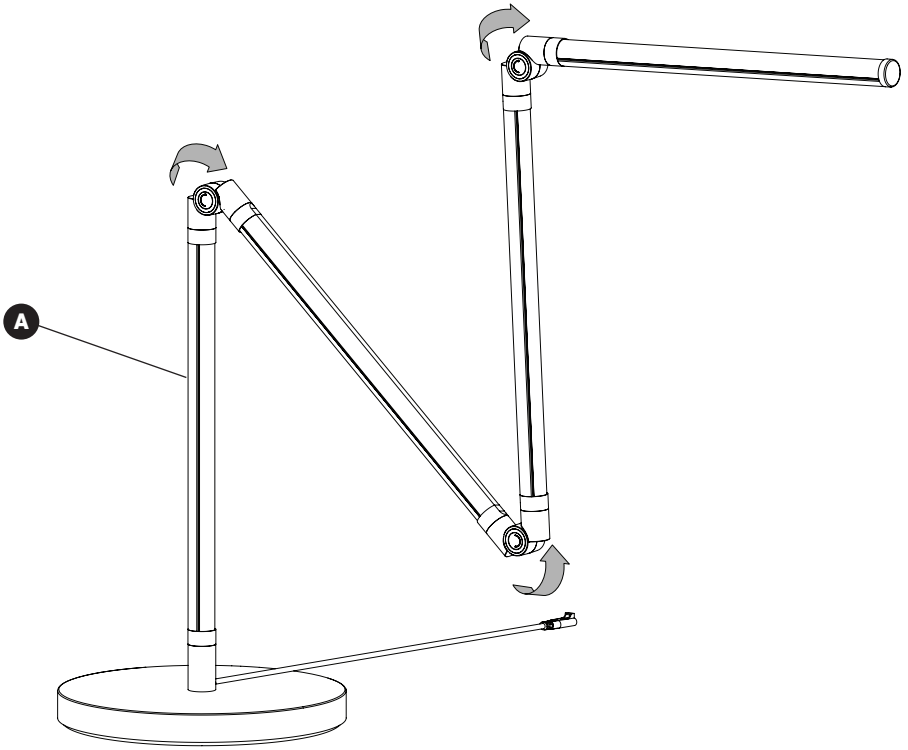

3

ORIENTATION
ORIENTATION
ORIENTACIÓN

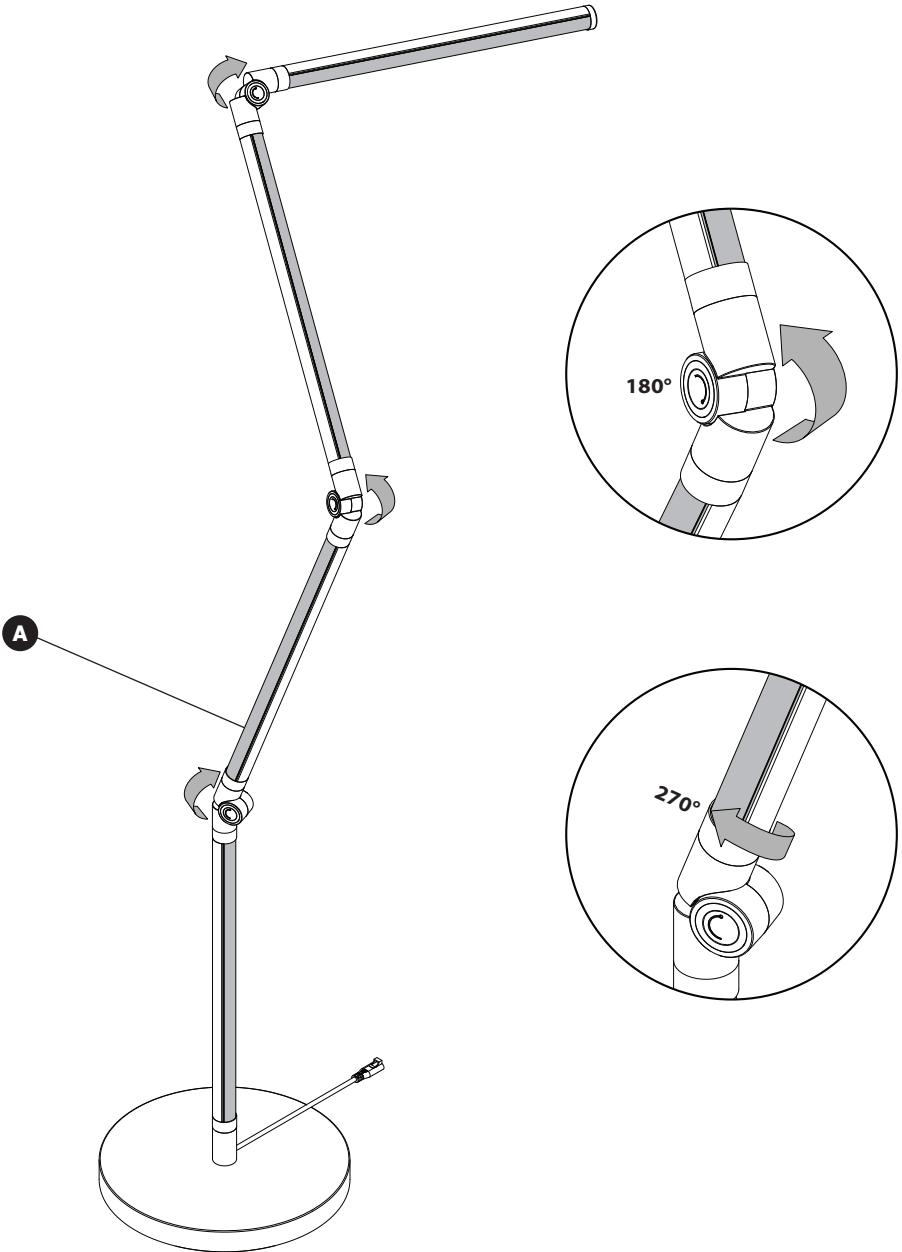

4

CONNECTION CONNEXION CONEXIÓN

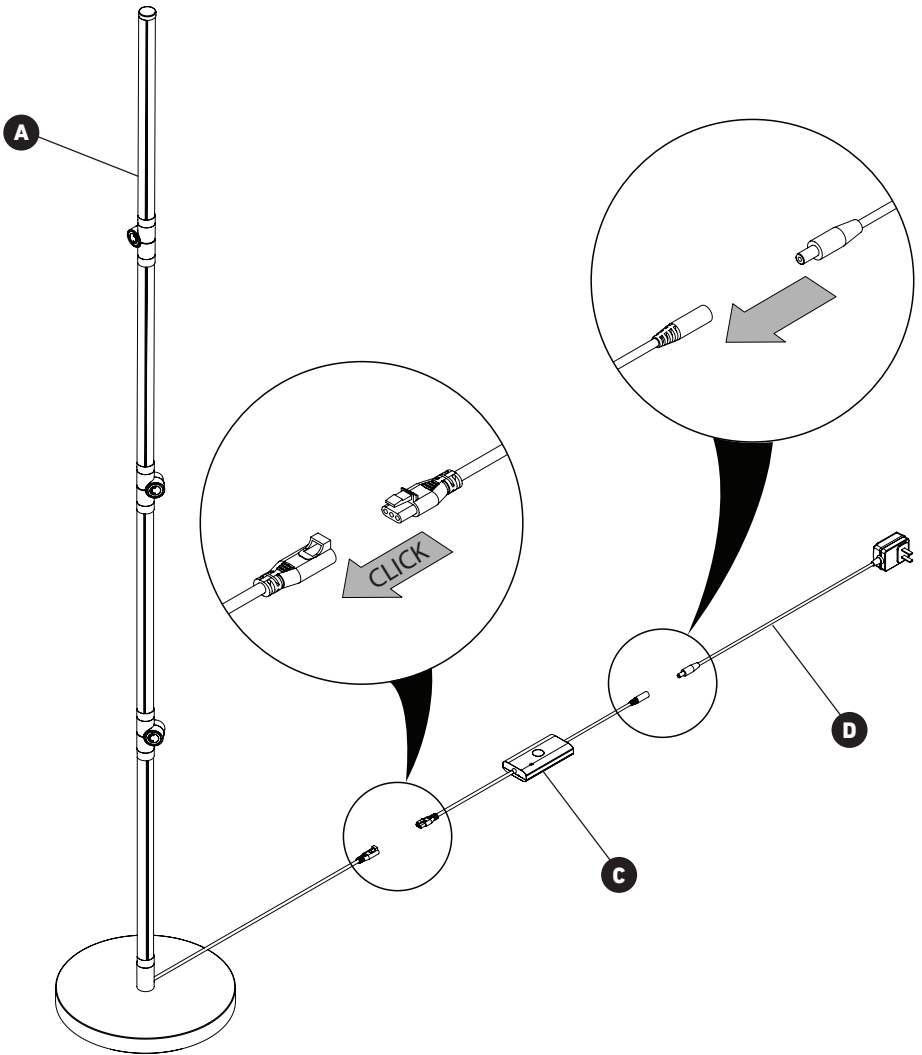

5

FINAL INSTALLATION
INSTALLATION FINALE
INSTALACIÓN FINAL

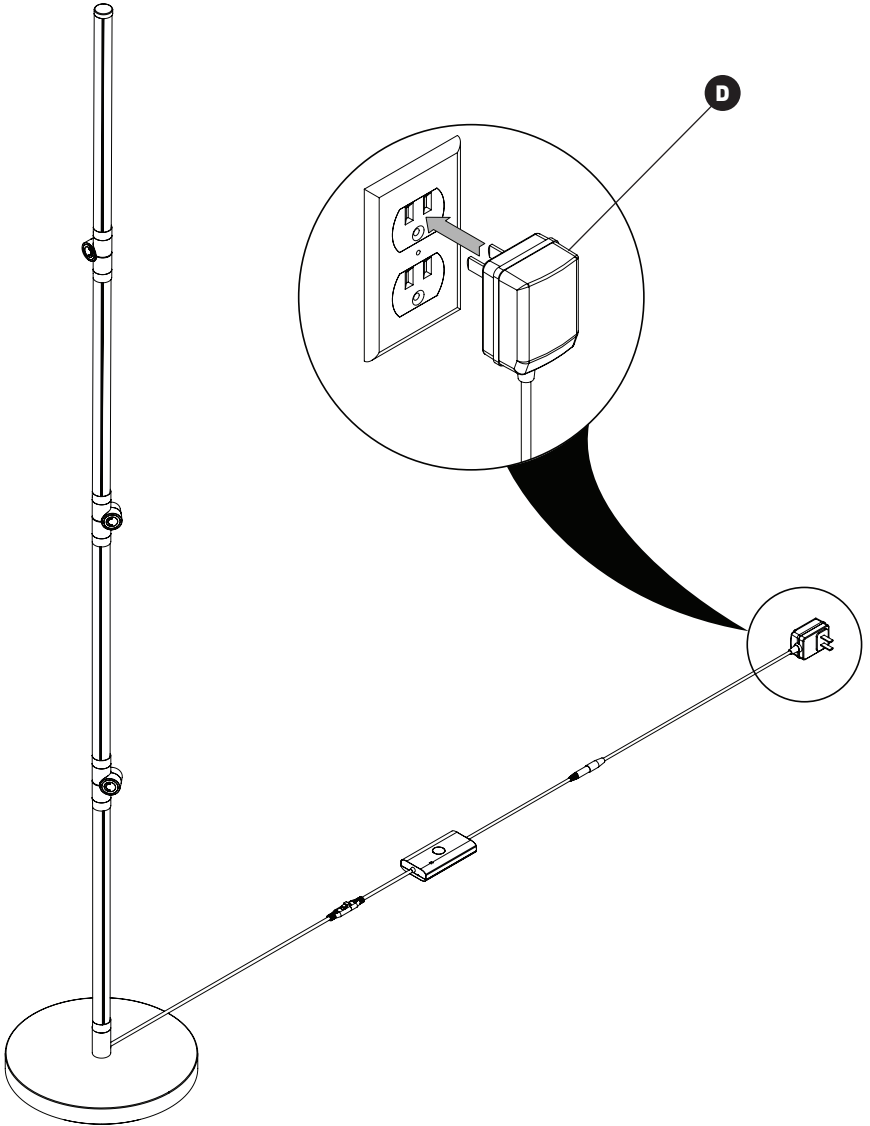



Controller functions:

Quick press on the controller button to cycle through 8 color modes and OFF.

Long press the controller button to enter pairing mode (light will be flashing red)

Fonctions du contrôleur :

Appuyer rapidement sur le bouton du contrôleur pour parcourir 8 modes de couleur et éteindre.

Appuyer longuement sur le bouton du contrôleur pour passer en mode d'appairage (le voyant clignote en rouge)

Funciones del controlador:

Presione rápidamente el botón en el controlador para alternar entre 8 modos de color y apagado.

Mantener presionado el botón del controlador para ingresar al modo de emparejamiento (el indicador parpadea en rojo)

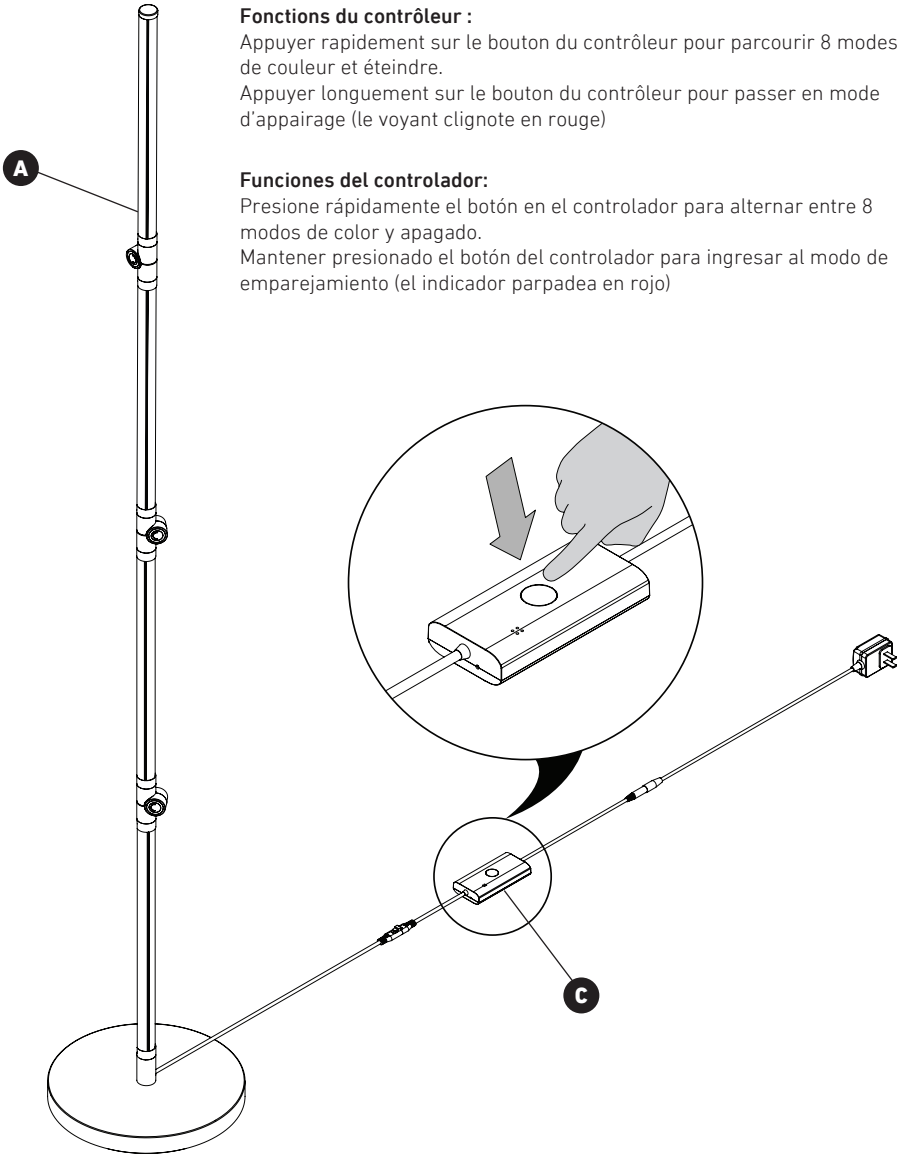

7 WALL INSTALLATION
INSTALLATION MURALE
INSTALACIÓN EN PARED

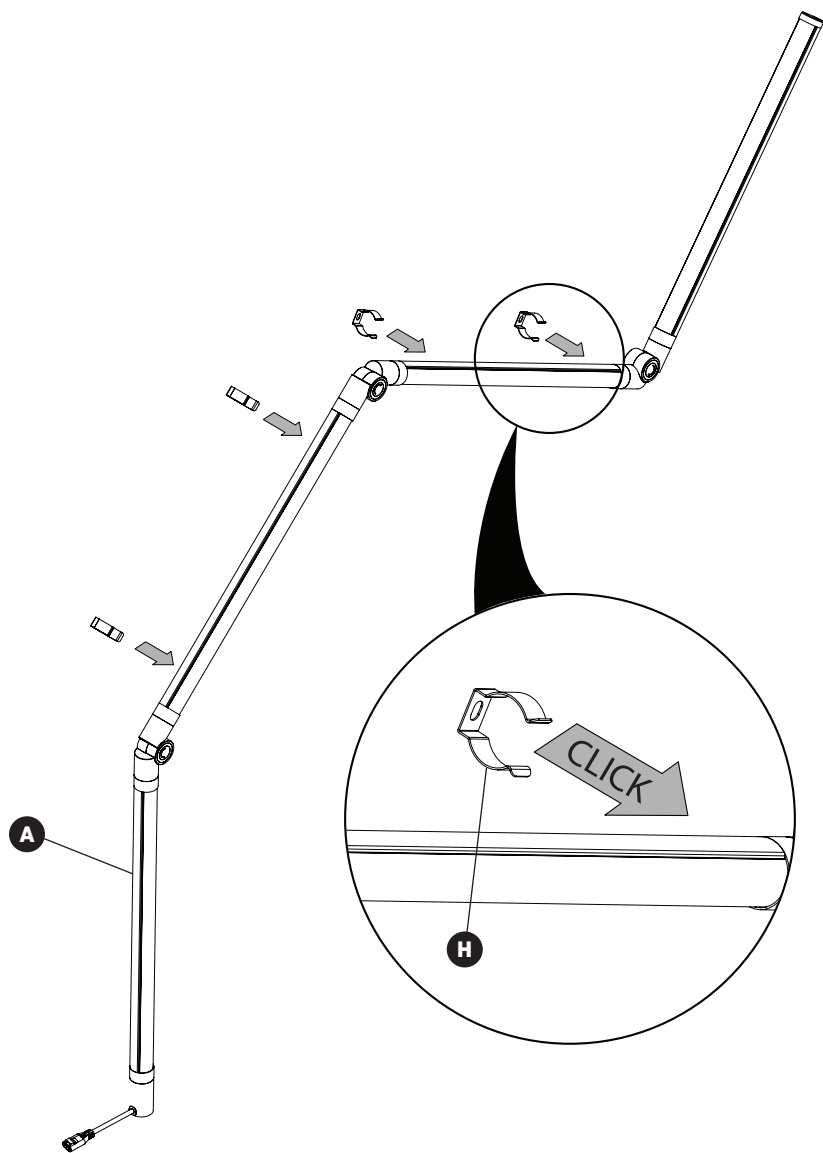

8

WALL INSTALLATION INSTALLATION MURALE INSTALACIÓN EN PARED

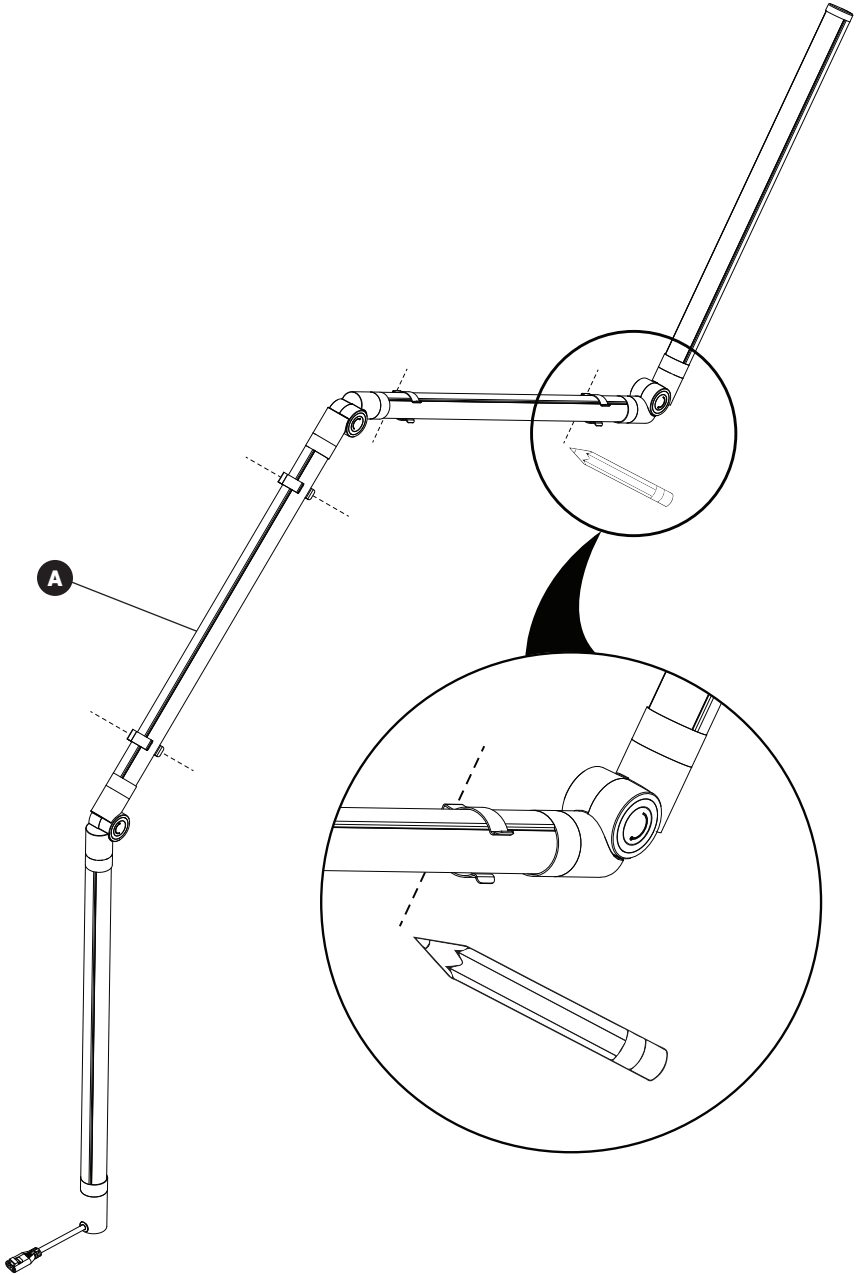

9

WALL INSTALLATION
INSTALLATION MURALE
INSTALACIÓN EN PARED

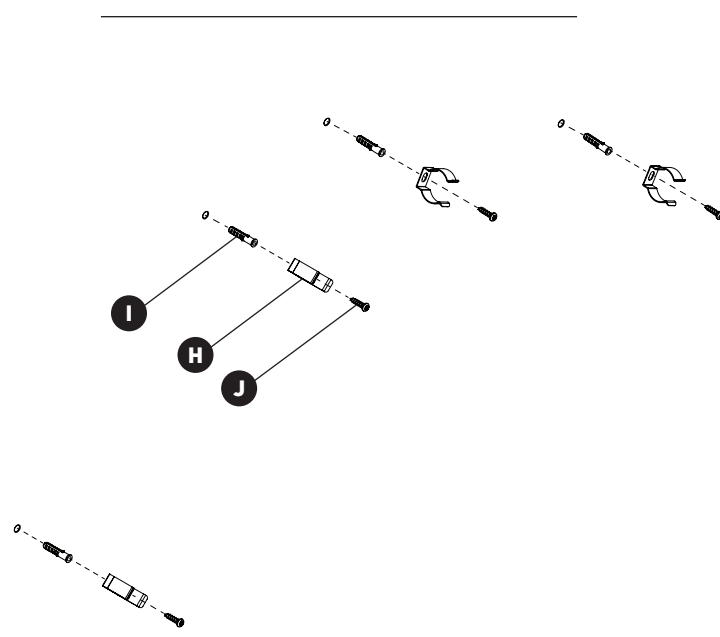
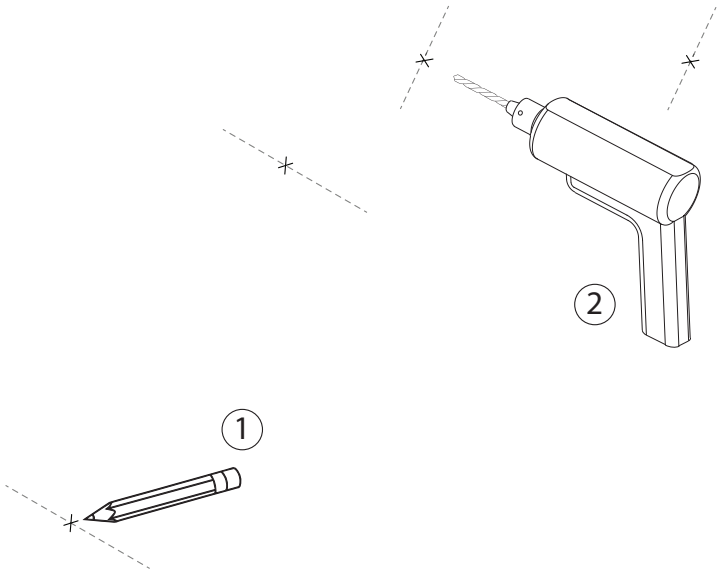

10

WALL INSTALLATION INSTALLATION MURALE INSTALACIÓN EN PARED

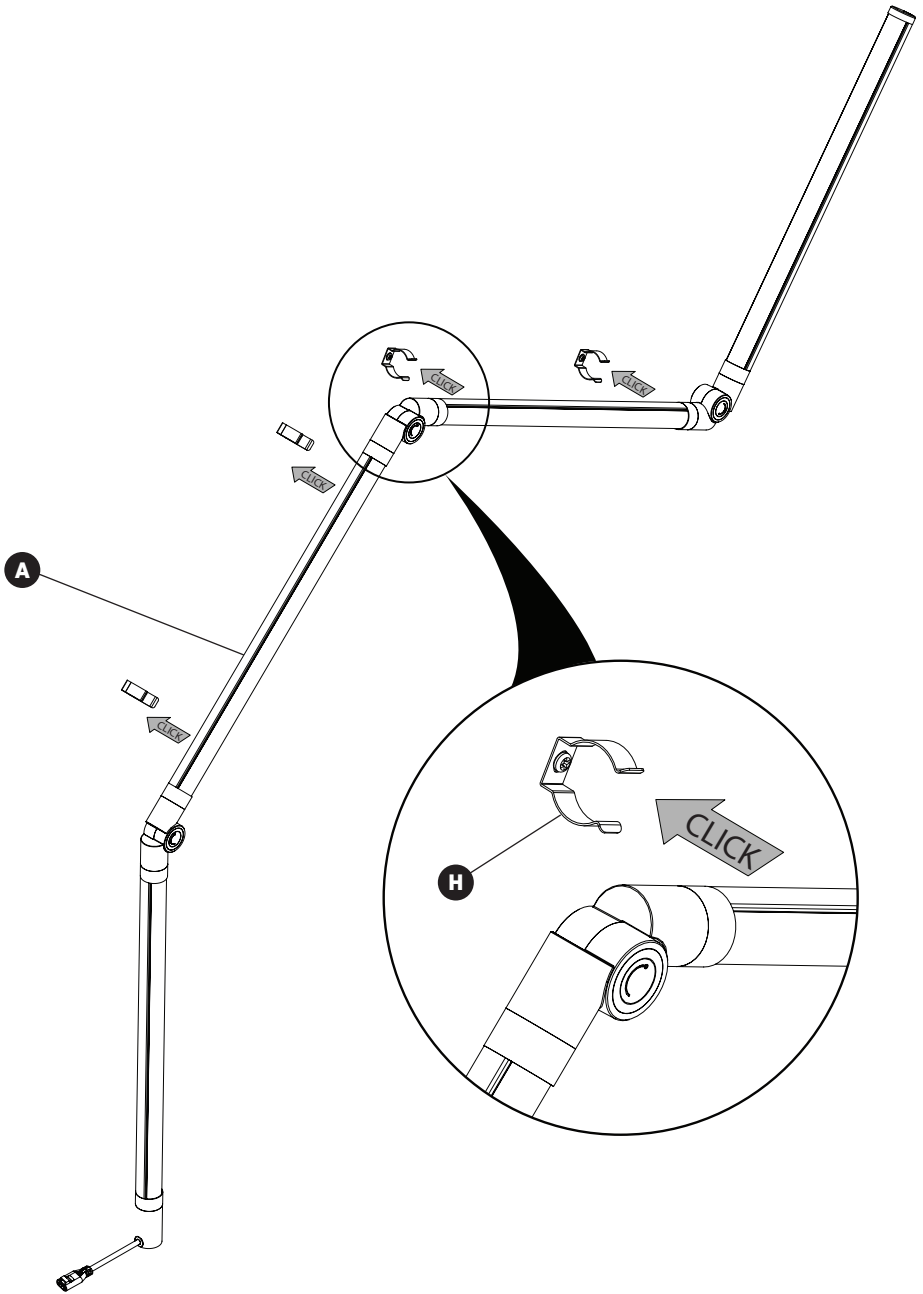

EN

APP SETUP AND PAIRING

1. Download the Artika app from your APP Store (IOS users) / Play Store (Android users).
2. Once the app has been successfully downloaded into your phone, register with the app if you do not have an existing account or login with your existing username and password.

FR

CONFIGURATION ET ASSOCIATION DE L'APPLICATION

1. Téléchargez l'application Artika depuis votre APP Store (utilisateurs IOS) / Play Store (utilisateurs Android).
2. Une fois que l'appli a été téléchargée avec succès sur votre téléphone, enregistrez-vous auprès de l'APPLI si vous n'avez pas de compte existant ou connectez-vous avec votre nom d'utilisateur et votre mot de passe existants.

ES

APLICACIÓN Y EMPAREJAMIENTO

1. Descargue la aplicación Artika desde su APP Store (usuarios de IOS) / Play Store (usuarios de Android).
2. Una vez que la aplicación se haya descargado con éxito en su teléfono, regístrese con la aplicación si no tiene una cuenta existente o inicie sesión con su nombre de usuario y contraseña existentes.

img. 1

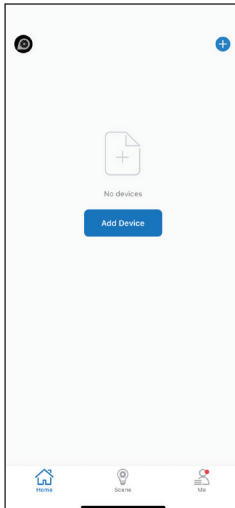

img. 2

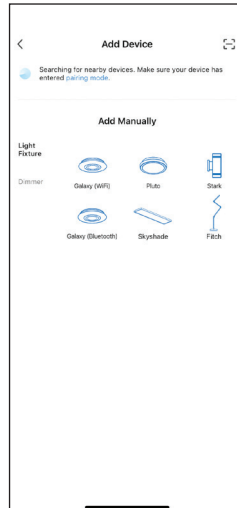

PAIRING

SMART MODE SETUP

1. After logging in, click on "Add Device" or "+" at the top right corner of the App homepage to enter the "Add Device" page (img. 1).
2. If the light is blinking rapidly, proceed step 4. Otherwise proceed to step 3. (img. 2 - *Discovering devices*).
3. When the device has been discovered it will appear at the top of the screen. Click on add to start the pairing process. (img.3)
4. Enter in the Wi-Fi name and password and click "Confirm" (img. 4).

NOTE: Only 2.4GHz Wi-Fi networks are supported.

CONNEXION

CONFIGURATION
DU MODE INTELLIGENT

1. Après l'ouverture de l'application, appuyer sur « ajouter » ou sur « + » se trouvant dans le coin supérieur droit de la page d'accueil de l'application, pour être dirigé vers la page "ajouter d'appareil" (img. 1).
2. Si la lumière clignote rapidement, passez à l'étape 4. Sinon, passez à l'étape 3. (img. 2-*Découvrir des appareils*).
3. Lorsque l'appareil a été découvert, il apparaît en haut de l'écran. Appuyez sur ajouter pour démarrer le processus d'appairage. (img.3)
4. Entrer le nom du modem internet, le mot de passe, et appuyer sur "confirmer" (img.4).

REMARQUE: Seuls les réseaux de 2,4 GHz sont supportés.

CONEXIÓN

CONFIGURACIÓN
DE MODO INTELIGENTE

1. Después de iniciar la sesión, haga clic en "Agregar dispositivo" o "+" en la esquina superior derecha de la página de inicio de la aplicación para ingresar a la página "Agregar dispositivo" (img. 1).
2. Si la luz parpadea rápidamente, vaya al paso 4. De lo contrario, vaya al paso 3. (img. 2-*Descubriendo dispositivos*).
3. Cuando se haya descubierto el dispositivo, aparecerá en la parte superior de la pantalla. Haga clic en agregar para iniciar el proceso de emparejamiento. (img.3)
4. Ingrese el nombre y la contraseña de Wi-Fi y haga clic en "Confirmar" (img. 4).

NOTA: Solo se admiten redes Wi-Fi de 2.4GHz.

img. 3

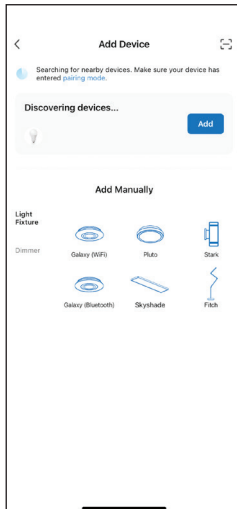

img. 4

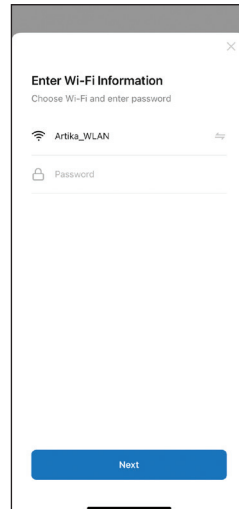

EN

5. Once the device has been set up successfully *img. 5*), click on the "pen" icon to change the name and/or click "Done" (*img. 6*).

NOTE: You can change the device name before you click "Done".

6. Device Home Page: You are now able to control your device through the app (*img. 7*).

FR

5. Une fois l'appareil connecté avec succès (*img. 5*), appuyer sur l'icône du crayon pour changer le nom et/ou appuyez sur "terminé" (*img. 6*).

NOTER: Vous pouvez modifier le nom de l'appareil avant de cliquer sur "terminé".

6. Page d'accueil de l'appareil: vous pouvez maintenant contrôler votre appareil via l'application (*img. 7*).

ES

Una vez que el dispositivo se haya configurado correctamente (*img. 5*), haga clic en el icono de "bolígrafo" para cambiar el nombre y O haga clic en "Listo" (*img. 6*).

NOTA: Puede cambiar el nombre del dispositivo antes de hacer clic en "Finalizado".

6. Página de inicio del dispositivo: ahora puede controlar su dispositivo a través de la aplicación (*img. 7*).

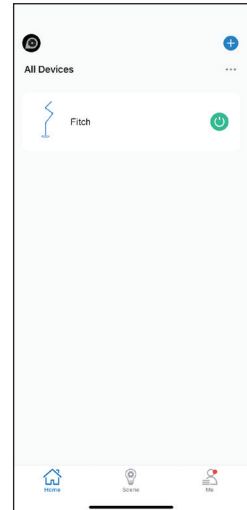
img. 5*img. 6**img. 7*

EN**USER INTERFACE**

You are now able to control your device through the app (*img. 8 and 9*).

FR**INTERFACE UTILISATEUR**

vous pouvez maintenant contrôler votre appareil via l'application (*img. 8 et 9*).

ES**INTERFAZ DE USUARIO**

ahora puede controlar su dispositivo a través de la aplicación (*img. 8 y 9*).

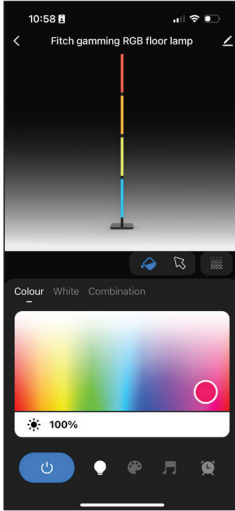
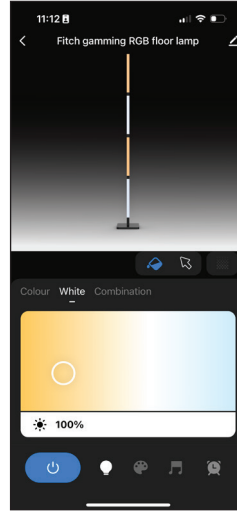
img. 8*img. 9***AVAILABLE ON / DISPONIBLE SUR / DISPONIBLE EN****CANADA (IC)**

Operation is subject to the following two conditions:

1. this device does not cause interference,
and
2. this device must accept any interference received, including interference that may cause undesired operation.

L'exploitation est autorisée aux deux conditions suivantes :

1. l'appareil ne doit pas produire d'interférences;
et
2. l'appareil doit accepter toute interférence, même si ces interférences sont susceptibles d'en compromettre le fonctionnement.

La operación está sujeta a las dos condiciones siguientes:

1. este dispositivo no puede causar interferencias,
y
2. este dispositivo debe aceptar cualquier interferencia recibida, incluidas las interferencias que puedan provocar un funcionamiento no deseado.

USA (FCC)

WARNING:

Changes or modifications to this unit not expressly approved by the party responsible for compliance could void the user's authority to operate the equipment.

This device complies with Part 15 of the FCC Rules. Operation is subject to the following two conditions:

1. this device does not cause harmful interference,
- and
2. this device must accept any interference received, including interference that may cause undesired operation.

NOTE: This equipment has been tested and found to comply with the limits for Class B digital device, pursuant to part 15 of the FCC Rules. These limits are designed to provide reasonable protection against harmful interference in a residential installation. This equipment generates, uses and can radiate radio frequency energy and, if not installed and used in accordance with the instructions, may cause harmful interference to radio or television reception. However, there is no guarantee that interference will not occur in a particular installation. If this equipment causes harmful interference to radio or television reception, which can be determined by turning the equipment off and on, the user is encouraged to try to correct the interference by one or more of the following measures:

- Reorient or relocate the receiving antenna.
- Increase the separation between the equipment and the receiver.
- Connect the equipment into an outlet on a circuit different from that to which the receiver is connected.
- Consult the dealer or an experienced radio/TV technician for help.

AVERTISSEMENT :

Tout changement ou modification, non expressément approuvé par la partie responsable de la conformité, peut annuler l'autorisation de l'utilisateur à utiliser cet appareil.

Ce dispositif est conforme à la partie 15 des règles de la FCC. Son fonctionnement est soumis aux deux conditions suivantes :

1. ce dispositif ne peut pas causer d'interférences nuisibles;
- et
2. cet appareil doit accepter toute interférence reçue, y compris les interférences qui peuvent causer un fonctionnement indésirable.

REMARQUE : Cet équipement a été testé et déclaré comme respectant les limites d'un dispositif numérique de classe B, conformément à la partie 15 des règles de la FCC. Ces limites sont destinées à fournir une protection raisonnable contre les interférences nuisibles dans une installation résidentielle. Cet équipement génère, utilise et peut émettre de l'énergie radiofréquence et, s'il n'est pas installé et utilisé conformément aux instructions, peut provoquer des interférences nuisibles aux communications radio. Cependant, il n'est pas garanti que des interférences ne se produiront pas dans une installation particulière. Si cet équipement cause des interférences nuisibles à la réception radio ou de télévision, ce qui peut être déterminé en mettant l'équipement hors puis sous tension, l'utilisateur est encouragé à essayer de corriger l'interférence par une ou de plusieurs mesures suivantes :

- Réorienter ou déplacer l'antenne de réception.
- Augmenter la distance entre l'équipement et le récepteur.
- Brancher l'appareil à une autre prise pour que l'équipement et le récepteur soient sur des circuits différents.
- Consulter le revendeur ou un technicien radio / TV expérimenté.

ADVERTENCIA:

Cambios o modificaciones en esta unidad sin la expresa aprobación de la parte responsable por el cumplimiento podría anular la autoridad del usuario para operar este equipo.

Este dispositivo cumple con la sección 15 de las normas de la FCC. La operación está sujeta a las dos condiciones siguientes:

1. este dispositivo no puede causar interferencias perjudiciales,
- y
2. este dispositivo debe aceptar cualquier interferencia recibida, incluidas las interferencias que puedan provocar un funcionamiento no deseado.

NOTA: Este equipo ha sido probado y se comprobó que cumple con los límites para un dispositivo digital de Clase B, de acuerdo con la Parte 15 de las Reglas de la FCC. Estos límites están diseñados para proporcionar una protección razonable frente a la interferencia perjudicial en una instalación residencial. Este equipo genera, usa y puede irradiar energía de radiofrecuencia, y si no se instala y utiliza de acuerdo con las instrucciones, podría causar una interferencia perjudicial en las radiocomunicaciones. Sin embargo, no se puede garantizar que dicha interferencia no ocurra en una instalación determinada. Si este equipo causa una interferencia perjudicial para la recepción de radio o televisión, lo cual se puede determinar apagando y encendiendo el equipo, se insta al usuario a intentar corregir la interferencia aplicando una o más de las siguientes medidas:

- Reorientar o reubicar la antena de recepción.
- Aumentar la separación entre el equipo y el receptor.
- Conectar el equipo a una toma en un circuito diferente al que está conectado el receptor.
- Consultar al vendedor o a un técnico de radio/TV con experiencia para obtener ayuda.

WARRANTY GARANTIE GARANTÍA

Artika For Living Inc. is proud to offer you a five-year (5) limited warranty on manufacturing defects from the date of purchase for residential use only. The warranty is extended to the original owner in USA, Canada, Mexico, UK, Iceland, France and Spain and is non-transferable. It does not apply to retailers, commercial applications or establishments. The original sales receipt is required for all warranty claims. The remedy under this limited warranty shall be product or part replacement at Artika's discretion as provided herein and cannot exceed the original purchase price.

This warranty is valid only on products installed in accordance with the building code and laws effective in the region where the unit is being used, as well as in accordance with the provided instruction manual. It does not cover products installed incorrectly or subjected to abnormal use. Product(s) or component part(s) may be required to be returned for inspection and verification.

Normal wear and tear, misuse, negligence, vandalism, improper maintenance (surface damage due to chemical interaction or cleaning agents including, but not limited to, scouring pads, use of cleaners containing abrasives, alcohol or other organic solvents) improper handling, accident, abuse, fire, flood, theft, acts of God, neglect, or alteration of the product will not be covered under this limited warranty. It excludes any accessories that accompany the product including, but not limited, to bulbs or batteries.

The warranty does not cover handling, labour, transportation, or any other cost associated with the installation or replacement of the product. This limited warranty is valid in the country of purchase and by Artika authorized retailers only.

Artika for Living Inc. will not be held responsible for any direct or consequential damages or injuries related to the use of this product arising from improper use or installation of this product.

Please visit www.artika.com to discover more about **Artika for Living Inc.**

Artika For Living Inc. est fière de vous offrir une garantie limitée de cinq (5) ans contre tout défaut de fabrication, à compter de la date d'achat, pour un usage domestique uniquement. Cette garantie n'est valide que pour le propriétaire d'origine aux États-Unis, au Canada, au Mexique, au Royaume-Uni, en Islande, en France et en Espagne et est incessible. Elle ne s'applique pas aux détaillants, ni aux applications ou établissements commerciaux. Le reçu de vente original est exigé pour toute demande de garantie. Le recours prévu par cette garantie limitée est le remplacement du produit ou d'une pièce du produit, à la discrétion d'Artika conformément au présent document, et ne peut pas excéder le prix d'achat original.

Cette garantie couvre uniquement les produits installés conformément au code du bâtiment et aux lois en vigueur dans la région où le produit est utilisé, et les produits utilisés conformément au mode d'emploi fourni. Elle ne couvre pas les produits mal installés ou soumis à un usage anormal. Le ou les produits ou pièces peuvent vous être demandés aux fins d'inspection et de vérification.

L'usage normale, une mauvaise utilisation, la négligence, le vandalisme, un mauvais entretien (surface endommagée à cause d'une interaction chimique ou de produits nettoyants, incluant sans s'y limiter les éponges métalliques, l'utilisation de produits nettoyants contenant des agents abrasifs, de l'alcool ou d'autres solvants organiques), une manipulation inadéquate, un accident, un abus, un incendie, une inondation, un vol, une catastrophe naturelle ou la modification du produit ne sont pas des motifs couverts par cette garantie limitée. Elle exclut tout accessoire fourni avec le produit, incluant sans s'y limiter les ampoules et les piles.

Cette garantie ne couvre pas la maintenance, la main-d'œuvre, le transport, ou tout autre coût lié à l'installation ou au remplacement du produit. Cette garantie limitée est valide uniquement dans le pays où l'achat a été effectué auprès de détaillants autorisés Artika.

Artika for Living Inc. ne pourra être tenue responsable en cas de blessure ou de dommage direct ou indirect causé par l'utilisation du produit si le produit a été mal installé ou mal utilisé.

Visitez www.artika.com pour en savoir plus sur **Artika for Living Inc.**

Artika For Living Inc. se enorgullece de ofrecerle una garantía limitada de cinco (5) años sobre defectos de fabricación desde la fecha de compra del producto para uso residencial únicamente. Esta garantía cubre al dueño original en EE. UU., Canadá, México, Reino Unido, Islandia, Francia y España, y no es transferible. No se aplica a minoristas, aplicaciones comerciales ni a establecimientos. Se deberá presentar el recibo de venta original para todos los reclamos de garantía. La compensación ofrecida por esta garantía limitada será el reemplazo del producto o de la pieza a entera discreción de Artika como aquí se indica, y no puede exceder el precio de compra original.

Esta garantía solo es válida en productos instalados de acuerdo con el código de construcción y la legislación en vigor en la región donde se use esta unidad, así como con el manual de instrucciones provisto. Nuestra garantía no incluye productos instalados incorrectamente o que hayan tenido un uso anormal. Es posible que se pida la devolución de los productos o componentes para su inspección o verificación.

El desgaste normal, uso incorrecto, negligencia, vandalismo, mantenimiento incorrecto (daños en la superficie por interacción química o agentes de limpieza incluyendo, entre otros, paños abrasivos, sustancias de limpieza abrasivas, alcohol o solventes orgánicos), manejo incorrecto, accidente, abuso, incendio, inundación, robo, causas de fuerza mayor, negligencia o alteración del producto no serán cubiertos bajo esta garantía limitada. No cubre ningún accesorio que acompañe al producto, incluyendo, entre otros, bombillas o baterías.

La garantía no cubre gastos de manejo, gastos laborales, de transporte ni cualquier otro costo asociado con la instalación o reemplazo del producto. Esta garantía limitada es válida en el país de compra, siempre que se haya adquirido en un minorista autorizado por Artika.

Artika For Living Inc. no se hará responsable de ningún daño directo o consecuente, ni de lesiones que puedan resultar de un mal uso o instalación de este producto.

Visite www.artika.com para saber más sobre **Artika For Living Inc.**

Artika For Living Inc.

800, Boulevard Hymus
Saint-Laurent (Québec) H4S 0B5
Canada

1-866-661-9606
support@artika.com
www.artika.com

**Customer Service**

Monday to Friday
9 am - 5 pm EST

Our service is provided
to you in English, French,
and Spanish.

Service à la clientèle

Lundi au vendredi
9 h à 17 h H.N.E.

Notre service vous
est fourni en anglais,
français et espagnol.

Atención al cliente

Lunes a viernes
9 a.m. - 5 p.m. hora del Este

Nuestro servicio se le
proporciona en inglés,
francés y español.