



Model / Modèle / Modelo: AMP70-RDSS  
AMP71-RDBL

Wall light - D4™

## INSTRUCTION MANUAL

IMPORTANT: READ  
CAREFULLY AND KEEP.

Luminaire mural - D4<sup>MC</sup>

## MANUEL D'INSTRUCTIONS

IMPORTANT : À LIRE  
ATTENTIVEMENT ET  
À CONSERVER.

Luminaria de pared - D4<sup>MR</sup>

## MANUAL DE INSTRUCCIONES

IMPORTANTE: LEER  
DETENIDAMENTE Y  
CONSERVAR.

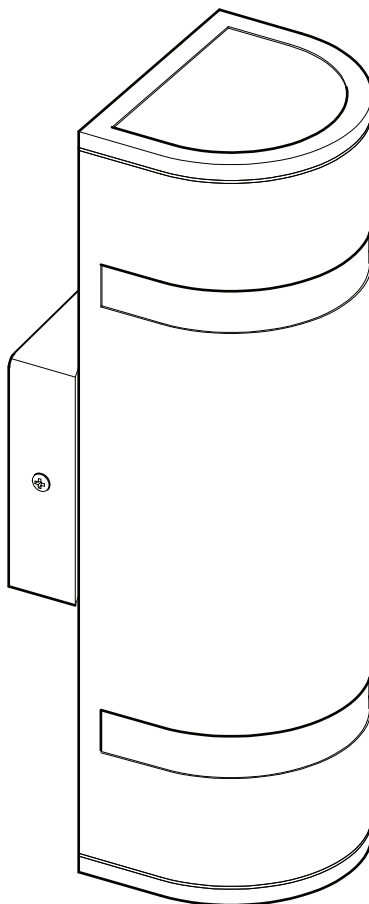

Intertek

Rev. 10-09-2021

Made in China  
Residential use only  
Indoor and outdoor use

Fabriqué en Chine  
Usage résidentiel seulement  
Usage intérieur et extérieur

Hecho en China  
Uso residencial solamente  
Uso interior and exterior

EN







FR

ES

## INCLUDED

## INCLUS

## INCLUIDO

Item Pièce Pieza	Description Description Descripción	Quantity Quantité Cantidad
	Wire connector Capuchon de connexion Conector de cable	× 3
	Junction box screw Vis de boîtier de raccordement Tornillo de caja de conexiones	× 2
	Support screw Vis de support Tornillo de soporte	× 2
	Mounting bracket Support de montage Soporte de montaje	× 1
	End cap Couvercle Tapa	× 2
	Light fixture Luminaire Luminaria	× 1

## WHAT YOU WILL NEED...

## VOUS AUREZ BESOIN DE...

## LO QUE NECESITARÁ...

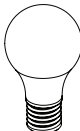
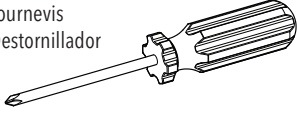
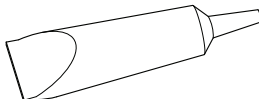
<p>Silicone-based sealant Agent d'étanchéité à base de silicone Agente de sellado de base siliconada</p>		<p>Screwdriver Tournevis Destornillador</p> 
	<p>2 bulbs E26, A19, 40W max., 60Hertz, 120V 2 ampoules E26, A19, max. 40W, 60Hertz, 120V 2 bombillas E26, A19, 40W máx., 60Hertz, 120V</p>	

**NOTE:** Please consult your local hardware store for the proper sealant and instructions for installing the light fixture outside.

**NOTE :** Consulter votre quincaillerie locale afin de vous procurer le bon scellant pour l'installation du luminaire à l'extérieur.

**NOTE :** Por favor, consulte con su ferretería habitual para elegir el sellante correcto para instalar la lámpara fuera.

**EN**

**WARNING:**  
**Risk of electrical shock.**  
**Turn off breaker**  
**at the panel.**



Switch off the main electrical supply from the fuse box/circuit breaker before installing the unit or doing any maintenance.

Indoor / Outdoor use.

### IMPORTANT

The installer and/or user must read, understand and follow these instructions before installing the product. This product must be properly installed before it is used. If instructions are not followed, the manufacturer will not be held responsible for any problems or product malfunction. Failure to follow installation and/or operating instructions voids the warranty.

We recommend that this product be installed by a certified electrician. In some states or provinces, it is a legal requirement for this type of product to be installed by a certified electrician, according to the electrical and building codes effective in the region where the unit is used.

**FR**

**AVERTISSEMENT:**  
**Risque de décharge**  
**électrique. Éteindre le**  
**disjoncteur sur le panneau**  
**électrique.**



Il est important de couper l'alimentation électrique du disjoncteur avant de procéder à l'installation ou à l'entretien.

Usage intérieur / extérieur.

### IMPORTANT

Avant l'installation de ce produit, l'utilisateur et/ou l'installateur doit avoir lu et compris ces instructions. Cet appareil doit être installé convenablement avant usage. Si ces instructions ne sont pas respectées, le fabricant ne pourra être tenu responsable d'aucun problème ou de dysfonctionnement du produit. Le non-respect des instructions d'installation et/ou d'utilisation annulera la garantie en vigueur.

Nous recommandons que ce produit soit installé par un électricien certifié. Dans certains États ou provinces, il est légalement requis que ce type de produit soit installé par un électricien certifié conformément aux codes de l'électricité et du bâtiment en vigueur.

**ES**

**ADVERTENCIA:**  
**Riesgo de descarga**  
**eléctrica. Desconectar la**  
**corriente eléctrica del panel**  
**(disyuntor).**



Desconecte la instalación eléctrica en la caja de circuitos/disyuntor antes de instalar esta unidad o realizar tareas de mantenimiento en ella.

Uso interior / exterior.

### IMPORTANTE

El instalador o usuario debe leer detenidamente las instrucciones antes de instalar el producto y seguirlas fielmente. El producto debe estar correctamente instalado antes de su utilización. Si no siguen las instrucciones, el fabricante no se hará responsable de problemas o de un funcionamiento incorrecto del producto. Si no sigue las instrucciones de instalación o de uso, se anulará la garantía.

Le recomendamos que el producto sea instalado por un electricista certificado. En algunos estados o provincias, se requiere por ley que este tipo de producto sea conectado por un electricista certificado siguiendo los códigos eléctricos y arquitectónicos de la región.

**EN**

**STEP-BY-STEP  
INSTALLATION**

1. Turn off power at the circuit breaker and the light switch. Ensure the power is off before continuing.
2. Remove the mounting bracket from the light fixture. Install the mounting bracket to the junction box (fig. 1).
3. Attach the hook to the mounting bracket (fig. 2).
4. Connect the white wire (N) from the light fixture to the white supply wire (N) from the junction box using a wire connector. Connect the black wire (L) from the light fixture to the black supply wire (L) from the junction box using a wire connector. Connect the ground wire (G) from the light fixture to the ground supply wire (G) from the junction box using a wire connector (fig. 2).

fig. 1

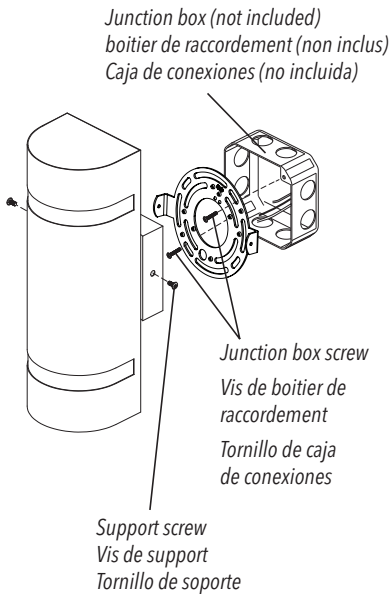

**FR**

**INSTALLATION  
DÉTAILLÉE**

1. Couper le courant au niveau du disjoncteur et de l'interrupteur. S'assurer que le courant est bien éteint avant de continuer.
2. Enlever le support de montage du luminaire. Installer le support de montage sur le boîtier de raccordement (fig. 1).
3. Fixer le crochet au support de montage (fig. 2).
4. Connecter le fil blanc (N) du luminaire au fil blanc (N) du boîtier de raccordement à l'aide d'un capuchon de connexion. Connecter le fil noir (L) du luminaire au fil noir (L) du boîtier de raccordement à l'aide d'un capuchon de connexion. Connecter le fil de mise à terre (G) du luminaire au fil de mise à terre (G) du boîtier de raccordement à l'aide d'un capuchon de connexion (fig. 2).

fig. 2

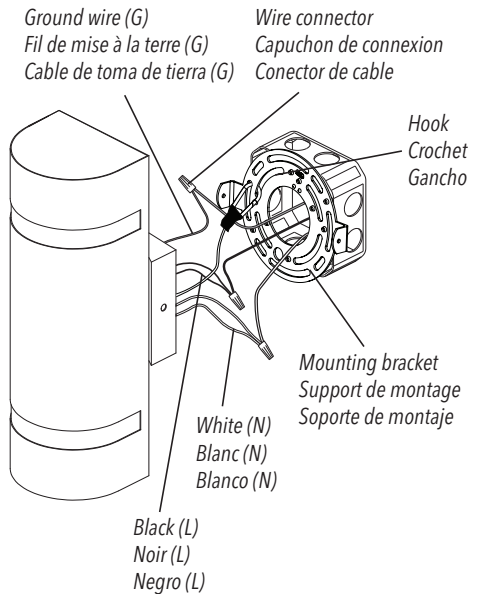

**ES**

**INSTALACIÓN  
ETAPA POR ETAPA**

1. Corte el suministro en la caja de circuitos y en el interruptor de la luz. Asegúrese de que el equipo esté apagado antes de remover la lámpara usada.
2. Retire el soporte de montaje de la lámpara. Instale el soporte a la caja de conexiones (fig. 1).
3. Fije el gancho al soporte de montaje (fig. 2).
4. Conectar el cable blanco (N) de la lámpara con el cable blanco (N) de la caja de conexiones usando el conector de cables. Conectar el cable negro (L) de la lámpara con el cable negro (L) de la caja de conexiones usando el conector de cables. Conectar el cable de toma de tierra (G) de la lámpara con el cable de toma de tierra (G) de la caja de conexiones usando el conector de cables (fig. 2).

**EN**

5. Gently push the wires into the junction box. Mount the light fixture onto the mounting bracket and secure it with the support screws.
6. Install the light bulbs, and push both end caps into position (fig. 3).
7. Apply sealant to seal the sides and top of the canopy to the wall. DO NOT SEAL the bottom side in order to allow moisture to drain (fig. 4).
8. Restore electrical power.

**FR**

5. Enfoncer délicatement les fils dans le boîtier de raccordement. Assembler le luminaire sur le support de montage et le fixer en place avec les vis de support.
6. Installer les ampoules et les 2 couvercles en les poussant sur les extrémités du luminaire (fig. 3).
7. Appliquer un agent d'étanchéité à base de silicone sur les côtés et le dessus de la base contre le mur. NE PAS SCELLER le dessous afin de permettre à l'humidité de s'évacuer (fig. 4).
8. Rétablir le courant électrique.

**ES**

5. Introduzca los cables en la caja de conexiones. Monte la lámpara en el soporte de montaje y asegúrelos con los tornillos de soporte.
6. Instale los bombillos, y empuje ambas tapas en su posición (fig. 3).
7. Aplique el sellador para sellar los lados y la parte de arriba del dosel a la pared. NO SELLE la parte inferior para permitir que la humedad se escape (fig. 4).
8. Restablezca la energía eléctrica.

fig. 3

Bulb E26,  
A19, 40W max.,  
60Hertz, 120V  
Ampoule E26,  
A19, max. 40W,  
60Hertz, 120V  
Bombilla E26,  
A19, 40W máx.,  
60Hertz, 120V

End cap  
Couvercle  
Tapa

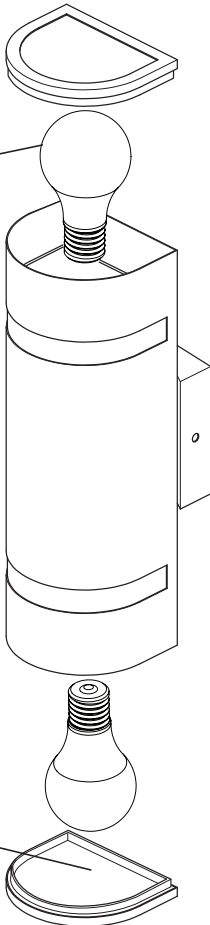
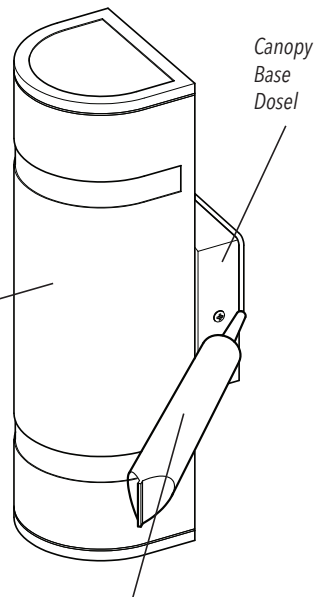

fig. 4

Light fixture  
Luminaire  
Luminaria



Silicone-based sealant  
Agent d'étanchéité à base de silicone  
Agente de sellado de base siliconada

**EN****BULB REPLACEMENT**

1. Pull the end cap off the fixture. It may be necessary to turn it to help with removal.
2. Screw in the light bulb.
3. Push the end cap onto the fixture.

**CLEANING / MAINTENANCE INSTRUCTIONS**

To clean the light fixture, use a dry or slightly dampened clean cloth (use clean water, never a solvent) to wipe the light fixture.

**DIASSEMBLY INSTRUCTIONS**

1. Turn off the power at the circuit breaker and the light switch. Ensure the power is off before continuing.
2. Remove sealant from light fixture.
3. Unscrew the supporting screws to remove the light fixture from the junction box.
4. Unscrew and remove the three wire connectors from supply and ground connections.
5. Unscrew and remove the mounting bracket from the junction box.
6. Use supporting screws to place the mounting bracket back on to the light fixture.
7. Push the supply wires and ground wires up inside the junction box. Make sure that the wire tips are insulated.

**FR****CHANGEMENT D'AMPOULE**

1. Retirer le couvercle du luminaire. Il peut être nécessaire de faire un mouvement circulaire pour faciliter le retrait du couvercle.
2. Visser l'ampoule à l'intérieur.
3. Remettre le couvercle en place.

**INSTRUCTIONS DE NETTOYAGE / ENTRETIEN**

Pour nettoyer le luminaire, utiliser un chiffon propre sec ou légèrement humide (utiliser de l'eau propre, jamais un solvant) pour essuyer le luminaire.

**INSTRUCTIONS DE DÉMONTAGE**

1. Couper l'alimentation au disjoncteur et à l'interrupteur d'éclairage. Assurez-vous que l'alimentation est coupée avant de continuer.
2. Enlever le scellant du luminaire.
3. Dévisser les vis de support pour retirer le luminaire du boîtier de raccordement.
4. Dévisser et retirer les connecteurs à trois fils des connexions d'alimentation et de de mise à la terre.
5. Dévisser et retirer le support de montage de la boîte de jonction.
6. Utiliser des vis de support pour remettre le support de montage sur le luminaire.
7. Pousser les fils d'alimentation et les fils de mise à la terre à l'intérieur du boîtier de raccordement. Assurez-vous que les extrémités des fils sont isolées.

**ES****REEMPLAZO DE LA BOMBILLA**

1. Abra la tapa de la lámpara. Puede que sea necesario girarla para retirarla.
2. Enrosque la bombilla.
3. Vuelva a poner la tapa en su sitio.

**LIMPIEZA / MANTENIMIENTO INSTRUCCIONES**

Para limpiar la lámpara, use un paño seco o ligeramente húmedo (use agua limpia, y nunca un disolvente) para frotarla.

**INSTRUCCIONES DE DESMONTAJE**

1. Corte el suministro en la caja de circuitos y en el interruptor de la luz. Asegúrese de que el equipo esté apagado antes de continuar.
2. Retire el agente sellador de la lámpara.
3. Desenrosque los tornillos de soporte para retirar la lámpara de la caja de conexiones.
4. Desenrosque y retire los tres conectores de cable de todas las conexiones de los cables.
5. Desenrosque y retire el soporte de montaje de la caja de conexiones.
6. Utilice los tornillos de soporte para volver a colocar el soporte de montaje en la lámpara.
7. Introduzca los cables del techo dentro de la caja de conexiones. Asegure que las puntas están aisladas.

**EN**

## WARRANTY

**Artika For Living Inc.** is proud to offer you a three-year (3) limited warranty on manufacturing defects from the date of purchase for residential use only. The warranty is extended to the original owner in USA, Canada, Mexico, UK, Iceland, France and Spain and is non-transferable. It does not apply to retailers, commercial applications or establishments. The original sales receipt is required for all warranty claims. The remedy under this limited warranty shall be product or part replacement at Artika's discretion as provided herein and cannot exceed the original purchase price.

This warranty is valid only on products installed in accordance with the building code and laws effective in the region where the unit is being used, as well as in accordance with the provided instruction manual. It does not cover products installed incorrectly or subjected to abnormal use. Product(s) or component part(s) may be required to be returned for inspection and verification.

Normal wear and tear, misuse, negligence, vandalism, improper maintenance (surface damage due to chemical interaction or cleaning agents including, but not limited to, scouring pads, use of cleaners containing abrasives, alcohol or other organic solvents) improper handling, accident, abuse, fire, flood, theft, acts of God, neglect, or alteration of the product will not be covered under this limited warranty. It excludes any accessories that accompany the product including, but not limited, to bulbs or batteries.

The warranty does not cover handling, labour, transportation, or any other cost associated with the installation or replacement of the product. This limited warranty is valid in the country of purchase and by Artika authorized retailers only.

**Artika For Living Inc.** will not be held responsible for any direct or consequential damages or injuries related to the use of this product arising from improper use or installation of this product.

Please visit [www.artika.com](http://www.artika.com) to discover more about **Artika for Living Inc.**

**FR**

## GARANTIE

**Artika For Living Inc.** est fière de vous offrir une garantie limitée de trois (3) ans contre tout défaut de fabrication, à compter de la date d'achat, pour un usage domestique uniquement. Cette garantie n'est valide que pour le propriétaire d'origine aux États-Unis, au Canada, au Mexique, au Royaume-Uni, en Islande, en France et en Espagne et est incessible. Elle ne s'applique pas aux détaillants, ni aux applications ou établissements commerciaux. Le reçu de vente original est exigé pour toute demande de garantie. Le recours prévu par cette garantie limitée est le remplacement du produit ou d'une pièce du produit, à la discrétion d'Artika conformément au présent document, et ne peut pas excéder le prix d'achat original.

Cette garantie couvre uniquement les produits installés conformément au code du bâtiment et aux lois en vigueur dans la région où le produit est utilisé, et les produits utilisés conformément au mode d'emploi fourni. Elle ne couvre pas les produits mal installés ou soumis à un usage anormal. Le ou les produits ou pièces peuvent vous être demandés aux fins d'inspection et de vérification.

L'usure normale, une mauvaise utilisation, la négligence, le vandalisme, un mauvais entretien (surface endommagée à cause d'une interaction chimique ou de produits nettoyeurs, incluant sans s'y limiter les éponges métalliques, l'utilisation de produits nettoyeurs contenant des agents abrasifs, de l'alcool ou d'autres solvants organiques), une manipulation inadéquate, un accident, un abus, un incendie, une inondation, un vol, une catastrophe naturelle ou la modification du produit ne sont pas des motifs couverts par cette garantie limitée. Elle exclut tout accessoire fourni avec le produit, incluant sans s'y limiter les ampoules et les piles.

Cette garantie ne couvre pas la manutention, la main-d'œuvre, le transport, ou tout autre coût lié à l'installation ou au remplacement du produit. Cette garantie limitée est valide uniquement dans le pays où l'achat a été effectué auprès de détaillants autorisés Artika.

**Artika for Living Inc.** ne pourra être tenue responsable en cas de blessure ou de dommage direct ou indirect causé par l'utilisation du produit si le produit a été mal installé ou mal utilisé.

Visitez [www.artika.com](http://www.artika.com) pour en savoir plus sur **Artika for Living Inc.**

**ES**

## GARANTÍA

**Artika For Living Inc.** se enorgullece de ofrecerle una garantía limitada de tres (3) años sobre defectos de fabricación desde la fecha de compra del producto para uso residencial únicamente. Esta garantía cubre al dueño original en EE. UU., Canadá, México, Reino Unido, Islandia, Francia y España, y no es transferible. No se aplica a minoristas, aplicaciones comerciales ni a establecimientos. Se deberá presentar el recibo de venta original para todos los reclamos de garantía. La compensación ofrecida por esta garantía limitada será el reemplazo del producto o de la pieza a entera discreción de Artika como aquí se indica, y no puede exceder el precio de compra original.

Esta garantía solo es válida en productos instalados de acuerdo con el código de construcción y la legislación en vigor en la región donde se use esta unidad, así como con el manual de instrucciones provisto. Nuestra garantía no incluye productos instalados incorrectamente o que hayan tenido un uso anormal. Es posible que se pida la devolución de los productos o componentes para su inspección o verificación.

El desgaste normal, uso incorrecto, negligencia, vandalismo, mantenimiento incorrecto (daños en la superficie por interacción química o agentes de limpieza incluyendo, entre otros, paños abrasivos, sustancias de limpieza abrasivas, alcohol o solventes orgánicos), manejo incorrecto, accidente, abuso, incendio, inundación, robo, causas de fuerza mayor, negligencia o alteración del producto no serán cubiertos bajo esta garantía limitada. No cubre ningún accesorio que acompañe al producto, incluyendo, entre otros, bombillas o baterías.

La garantía no cubre gastos de manejo, gastos laborales, de transporte ni cualquier otro costo asociado con la instalación o reemplazo del producto. Esta garantía limitada es válida en el país de compra, siempre que se haya adquirido en un minorista autorizado por Artika.

**Artika For Living Inc.** no se hará responsable de ningún daño directo o consecuente, ni de lesiones que puedan resultar de un mal uso o instalación de este producto.

Visite [www.artika.com](http://www.artika.com) para saber más sobre **Artika For Living Inc.**

**Artika For Living Inc.**

1756, 50<sup>th</sup> Avenue  
Montréal (Lachine), Québec  
Canada H8T 2V5

1-866-661-9606  
support@artika.com  
[www.artika.com](http://www.artika.com)



---

**Customer Service**

Monday to Friday  
9 a.m. - 5 p.m. EST

**Service à la clientèle**

du lundi au vendredi  
de 9 h à 17, heure de l'Est

**Atención al cliente**

Lunes a viernes  
9 a.m. - 5 p.m. hora del Este